

10.3.5 Schéma électrique interne

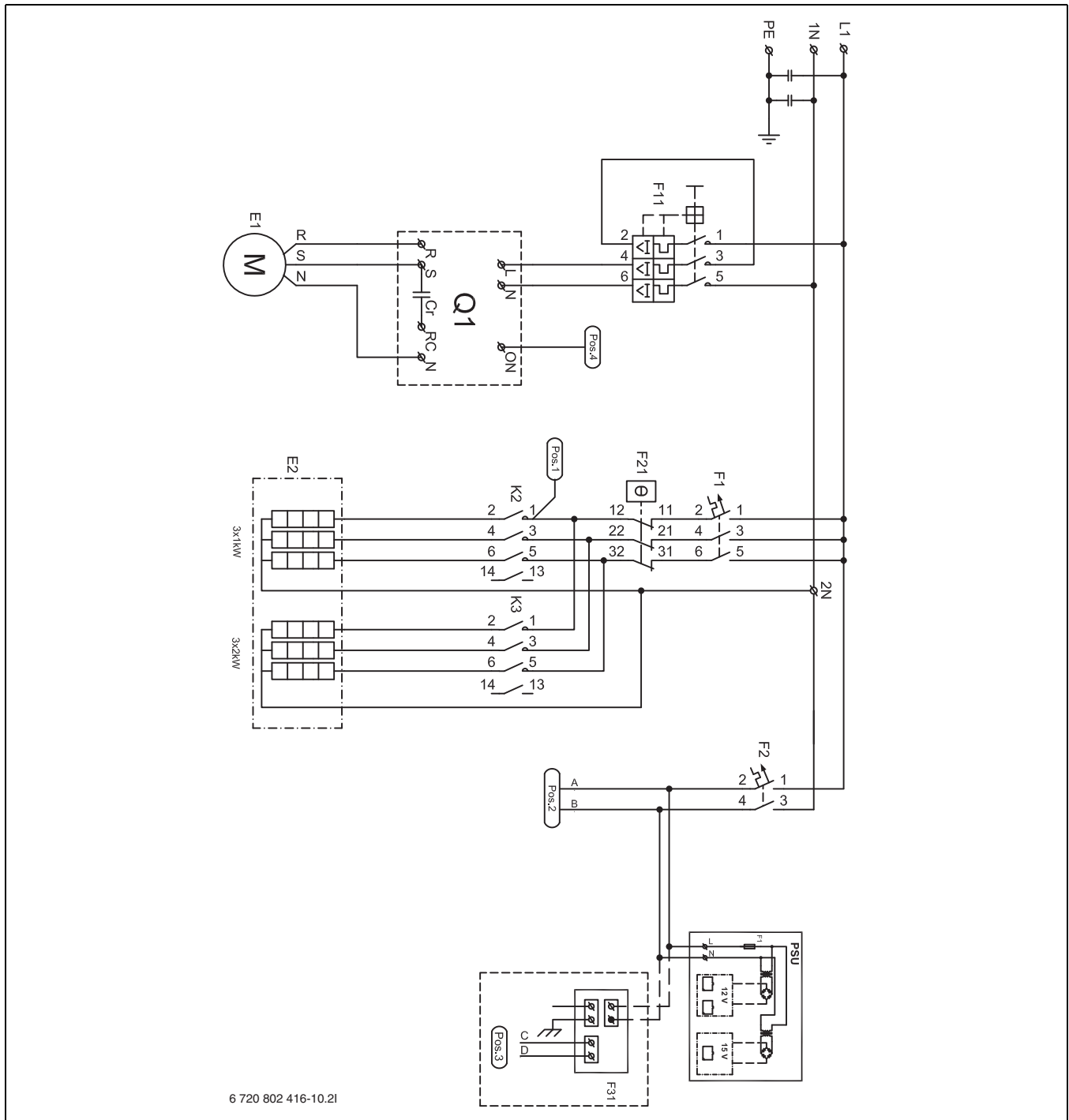

6 720 802 416-10.21

Fig. 31 Schéma électrique interne

- [E1] Compresseur
- [E2] Chauffage d'appoint électrique
- [F1] Disjoncteur automatique du chauffage d'appoint électrique
- [F2] Disjoncteur automatique de la pompe à chaleur
- [F11] Protection du moteur du compresseur
- [F21] Protection anti-surchauffe du chauffage d'appoint électrique
- [F31] Anode protectrice modèle LW/M-S avec ballon d'eau en acier inoxydable
- [K2] Contacteurs chauffage d'appoint électrique pas 1
- [K3] Contacteurs chauffage d'appoint électrique pas 2
- [Q1] Boitier démarrage progressif
- [PSU] Carte électronique